

ZPĚTNÁ KLAPKA SWING CHECK VALVES

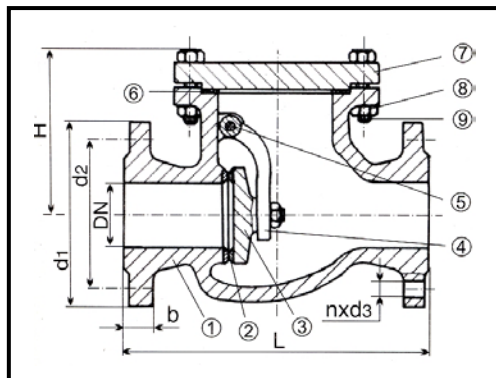

POUŽITÍ

V základním provedení jako samočinný orgán zamezující zpětnému proudění pracovní látky pro kapalná a plynná média. Provozní látkou mohou být voda, vodní pára, vzduch a neagresivní plyny. Zpětná klapka není uzavírací armaturou. Vyžaduje-li se těsnost, je nutno do potrubí zařadit armaturu uzavírací.

Uplatnění:

- rozvody tepla
- chladírenství
- vybraná odvětví chemického průmyslu, petrochemi

PN

16,25,40

TYPY/ DN / TEPLoty

L10 117 516 -10°C do 400°C a v rozsahu DN40÷250

L10 117 525 -10°C do 400°C a v rozsahu DN40÷250

L10 117 540 -10°C do 400°C a v rozsahu DN40÷250

FUNKCE

Zpětná klapka má nezúžený průtok. Uzavírací talíř klapky je kloubově upevněn k rameni, otáčejícím se na čepu. Směr proudění provozní tekutiny je na talíř tak, aby jej odtlačoval. Při zpětném rázu je talíř klapky přitlačován na těsnící plochu v sedle tělesa

PŘÍPUSTNÉ TLAKY A TEPLoty (DLE EN 1092-2)

TYP A	DN	TEPLota [°C]						
		-10	120	200	250	300	350	400
		Nejvyšší pracovní přetlak [bar]						
L10 117 516	40÷250	16	16	14	13	11	10	8
L10 117 525	40÷250	25	25	22	20	17	16	13
L10 117 540	40÷250	40	40	35	32	28	24	21

MATERIÁL A PŘIPOJENÍ TABULKA ROZMĚRŮ

NÁZEV	MATERIÁL (EN/DIN)	
1	Těleso GP 240 GH (GSC 25)	
2	Sedlo 13%Cr	
3	Talíř C 25	
4	Páka C 25	
5	Čep talíře 13%Cr	
6	Těsnění Asbestos free	
7	Víko C 25	
Stavební délky PN16		DIN 3202 - F6
Stavební délky PN25,40		DIN 3202 - F1
Připojení(příruby)		DIN 2501 part 1.

TABULKA ROZMĚRŮ

DN	L10 117 516							L10 117 525							L10 117 540								
	L	H	d ₁	d ₂	nxd ₃	b	váha	L	H	d ₁	d ₂	nxd ₃	b	váha	L	H	d ₁	d ₂	nxd ₃	b	váha		
	mm							kg	mm							kg	mm						
40	180	105	150	110	4x18	16	12	200	135	145	110	4x18	16	14,5	200	135	145	110	4x18	16	14,5		
50	200	110	165	125	4x18	18	15	230	160	160	125	4x18	17	19,5	230	160	160	125	4x18	17	19,5		
65	240	140	185	145	4x18	18	20	290	175	180	145	8x18	19	28	290	175	180	145	8x18	19	28		
80	260	145	200	160	8x18	20	24	310	205	195	160	8x18	19	34	310	205	195	160	8x18	19	34		
100	300	154	220	180	8x18	20	35	350	230	230	190	8x22	21	49	350	230	230	190	8x22	21	49		
125	350	185	250	210	8x18	22	48	400	235	270	220	8x26	25	65	400	235	270	220	8x26	25	65		
150	400	210	285	240	8x22	22	62	480	340	300	250	8x26	27	96	480	340	300	250	8x26	27	96		
200	500	240	340	295	12x22	24	103	600	400	360	310	12x26	31	165	600	400	375	320	12x30	35	175		
250	600	360	405	355	12x26	26	164	730	450	425	370	12x30	33	250	730	450	445	385	12x33	39	265		